

oventrop



Premium Armaturen + Systeme

Продукция фирмы Oventrop
для котельных
Справочное пособие

MADE IN
GERMANY



Содержание

- 2 Система обвязки котла «Regumat»
- 3 Схемы применения. Подключение бойлера
- 4 Схемы применения. Система с тремя отопительными контурами
- 5 Схемы применения. Система с твердо-топливным котлом
- 6 Схемы применения. Система с вертикал. гидравлической стрелкой
- 7 Схемы применения. Система с горизонт. гидравлической стрелкой
- 8 «Regumat». Классификация
- 9 «Regumat S» DN 20, 25, 32
- 10 «Regumat S» DN 40, 50
- 11 «Regumat S». Модели
- 12 «Regumat S». Модели. Продолжение таблицы
- 13 «Regumat M3» DN 20, 25, 32
- 14 «Regumat M3» DN 40, 50
- 15 «Regumat M3». Модели
- 16 «Regumat M3». Модели. Продолжение таблицы
- 17 Изменение положения подающего и обратного участка
- 18 «Regumat M4» DN 25, 32
- 19 «Regumat M4». Модели
- 20 «Regumat F» DN 25
- 21 «Regumat F». Модели
- 22 «Regumat RTA» DN 25, 32
- 23 «Regumat RTA». Модели
- 24 «Regumat» DN 20. Комплектующие
- 25 «Regumat» DN 25. Комплектующие
- 26 «Regumat» DN 32, 40, 50. Комплектующие
- 27 «Regumat». Подбор мощности
- 28 Гребенки для «Regumat». Обзор
- 29 Гребенки для «Regumat». Модели
- 30 Гребенки для «Regumat». Подбор мощности
- 31 Гидрострелки. MonoFixx
- 32 Гребенка-гидрострелка «HydroFixx»
- 33 Сравнение схем: гребенка с гидравлической стрелкой и «Hydrofix»
- 34 «HydroFixx». Модели. Подбор по мощности
- 35 Группа безопасности котла «MSM-Block»
- 36 Присоединительный набор для бойлера
- 37 Термостатический смеситель Brawa-Mix»
- 38 Циркуляционная станция «Regucirc M»
- 39 Арматура для присоединения мембранных расширительных баков
- 40 Перепускные клапаны
- 41 Шаровые краны «Optiflex» и KFE
- 42 Обратные клапаны для насосов
- 43 Арматура для жидкого топлива. Обзор
- 44 Арматура для топливных емкостей. «Flexo-Bloc» и уровнемеры
- 45 Фильтры и воздухоотводчики для жидкого топлива. Схемы
- 46 Арматура для топливных емкостей. «Flexo-Bloc» и уровнемеры
- 47 Фильтрующие патроны
- 48 Арматура для топливных емкостей. «Flexo-Bloc» и уровнемеры
- 49 Контроллер для систем отопления «Regtronic RHB»
- 50 Схемы применения «Regtronic RHB»



С системой обвязки котлов «Regumat» Oventrop предлагает всю необходимую арматуру для подключения котла, насоса и трубопроводов. Техника поставляется арматурными группами или отдельными компонентами. Таким образом, для реализации каждого инженерного решения найдется необходимый монтажный блок или отдельная арматура.

Технические достоинства:

- универсальная модульная изоляция для всех моделей энергоэффективных и стандартных насосов
- высокая функциональная надежность
- вся арматура от одного производителя
- арматурная группа поставляется в сборе
- высококачественные материалы
- быстрый монтаж
- техника для компактной установки и простого обслуживания
- изоляция является дополнительной защитой при транспортировке

Рабочие параметры:

$P_{\text{макс}} = 10 \text{ бар}$

$T_{\text{макс}} = 110 \text{ }^{\circ}\text{C}$

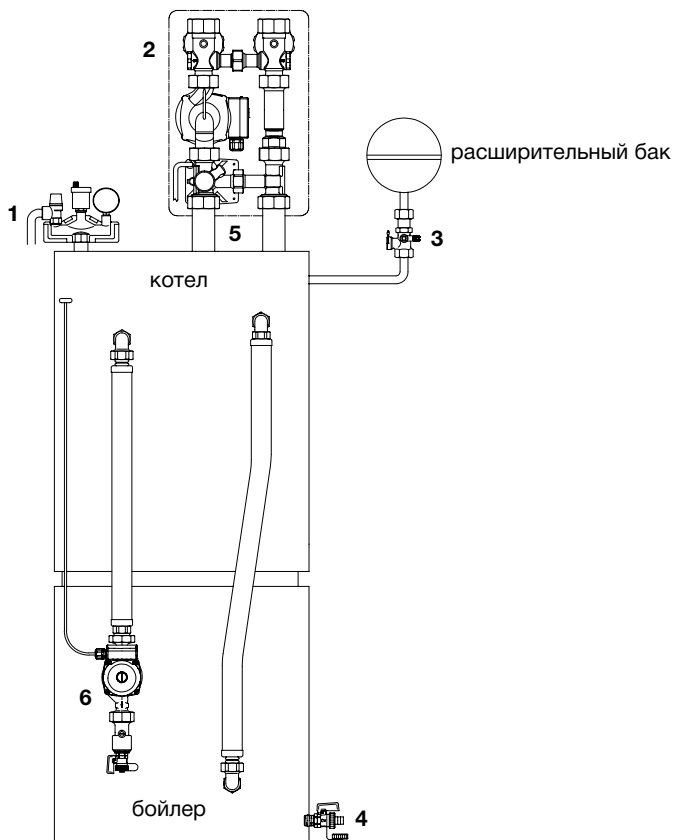

1. Группа безопасности «MSM-Block» (стр. 35)
2. Станция «Regumat M3-130» (стр.13)
3. Колпачковый кран «Extra-Stop» (стр. 39)
4. Шаровой кран «Optiflex» (стр. 41)
5. Набор присоединительных втулок (стр. 24, 25)
6. Присоединительный набор для бойлера (стр. 36)

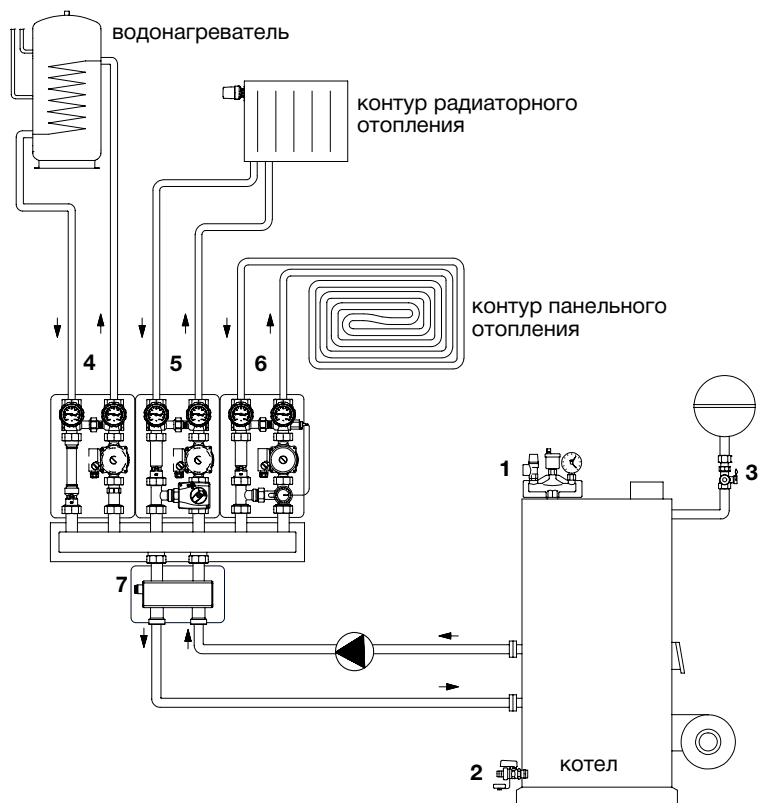

1. Группа безопасности «MSM-Block» (стр. 35)
2. Шаровой кран «Optiflex» (стр. 41)
3. Колпачковый кран «Extra-Con» (стр. 39)
4. Станция «Regumat S-130» (стр. 9)
5. Станция «Regumat M3-130» (стр.13)
6. Станция «Regumat F-130» (стр. 20)
7. Распределительная гребенка (стр. 28,29)

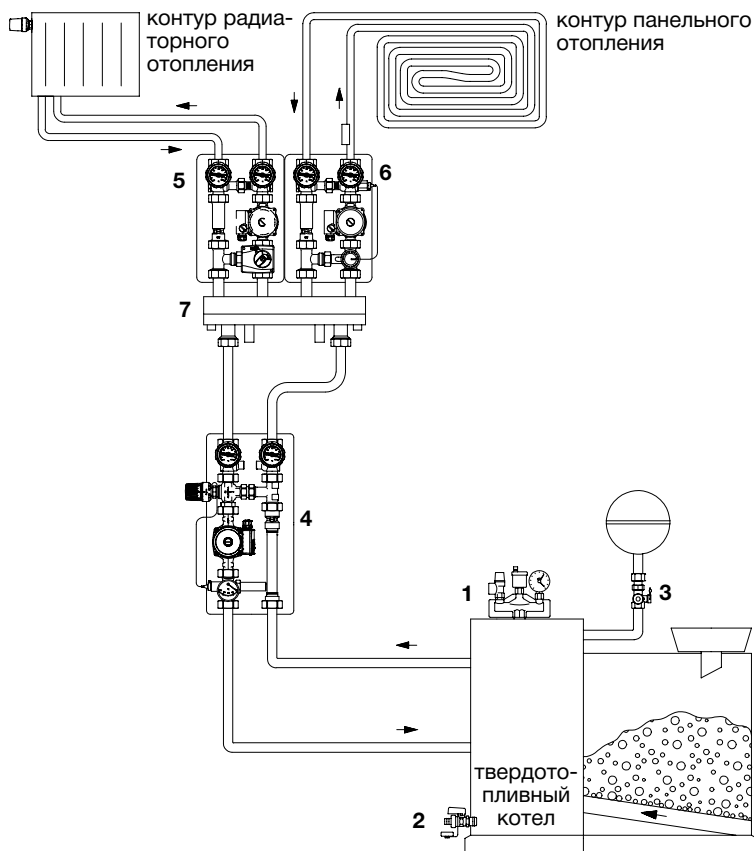

1. Группа безопасности «MSM-Block» (стр. 35)
2. Шаровой кран «Optiflex» (стр. 41)
3. Колпачковый кран «Extra-Con» (стр. 39)
4. Станция «Regumat RTA-180» (стр. 22)
5. Станция «Regumat M3-130» (стр. 13)
6. Станция «Regumat F-130» (стр. 20)
7. Комбинация гидравлическая стрелка-гребенка «Hydrofix» (стр. 32,33,34)

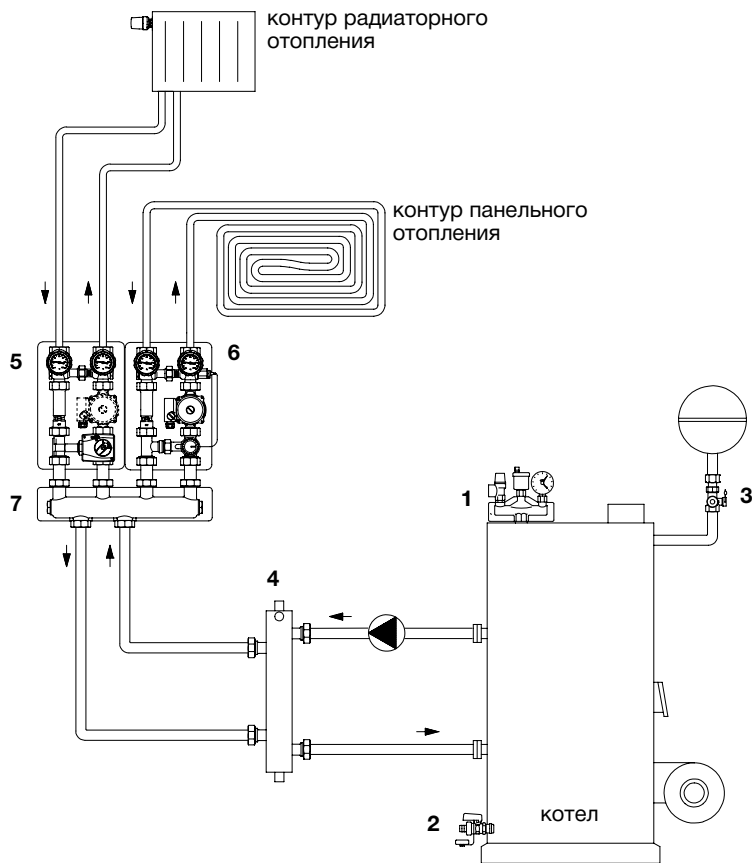

1. Группа безопасности «MSM-Block» (стр. 35)
2. Шаровой кран «Optiflex» (стр. 41)
3. Колпачковый кран «Extra-Con» (стр. 39)
4. Гидравлическая стрелка (стр. 31)
5. Станция «Regumat M3-130» (стр. 13)
6. Станция «Regumat F-130» (стр. 20)
7. Гребенка на 2 контура, бронзовая (стр. 28)

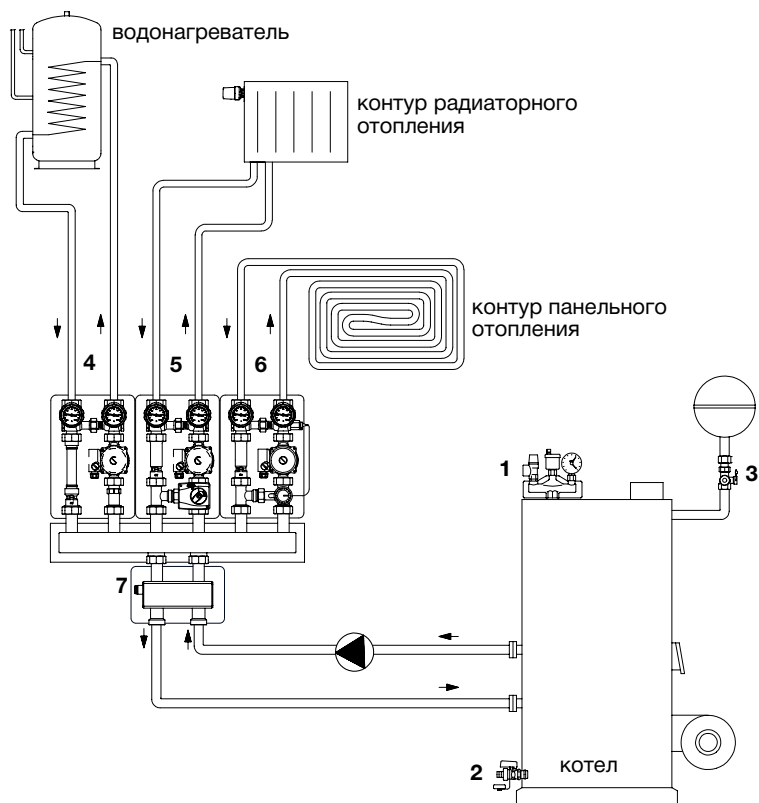

1. Группа безопасности «MSM-Block» (стр. 35)
2. Шаровой кран «Optiflex» (стр. 41)
3. Колпачковый кран «Extra-Stop» (стр. 39)
4. Станция «Regumat S-130» (стр. 9)
5. Станция «Regumat M3-130» (стр.13)
6. Станция «Regumat F-130» (стр. 20)
7. Гидрострелка «MonoFixx» (стр. 31)

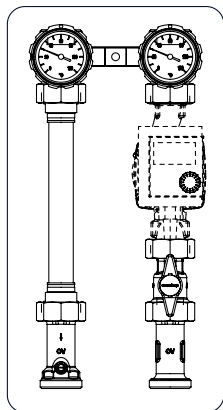

S

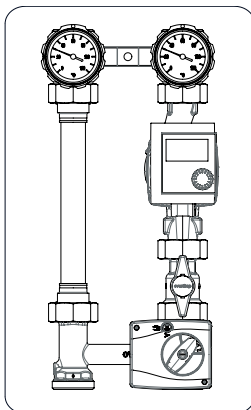

M3

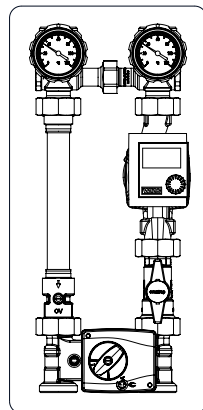

M4

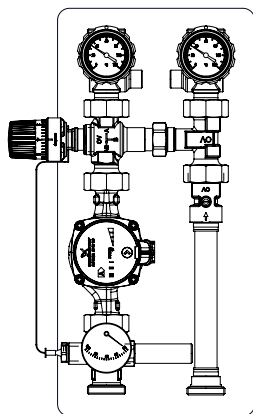

RTA

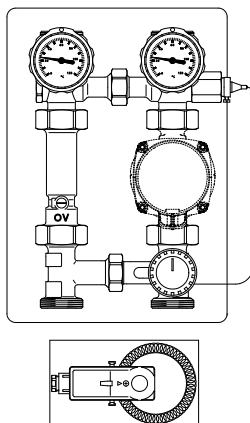

F

Первый символ:

S - стандартное исполнение (без смесителя)

M3 - с 3-ходовым смесителем с электроприводом

M4 - с 4-ходовым смесителем с электроприводом

RTA - с 3-ходовым смесителем с терморегулятором (поддержание темп. в обратной линии)

F - с 3-ходовым смесителем с терморегулятором (ограничение температуры в подающей линии)

Второй символ (цифры):

130, 180, 220, 280 - строительная длина насоса, мм. (Например, «Regumat S-180»)

Модели «Regumat S-180 (130)» без смесителя

- модели DN 20, DN 25, DN 32
межосевое расстояние 100 мм (DN 20), 125 мм (DN 25, 32)
- для насосов L=130, 180 мм
- модели с шаровым краном перед насосом и без

Применяется:

Для подключения котла к системе отопления, без ограничения температуры подачи

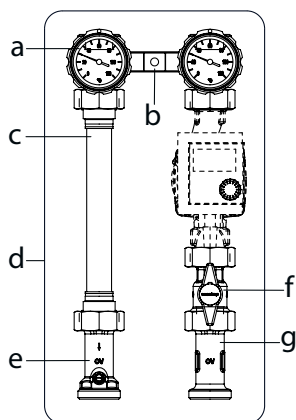

DN 20	$k_{vs}=5.8$
DN 25	$k_{vs}=7.4$
DN 32	$k_{vs}=11.3$

Состоит из:

- a - запорного узла с 2 шаровыми кранами и 2 термометрами(без перепускного клапана)
- b - настенного крепежа
- c - фланцевой трубки
- e - обратного клапана
- d - изоляции
- f - шарового крана перед насосом
- g - удлиняющей вставки

Присоединение:

- со стороны системы:
G 1 ½ HP плоское уплотнение
- со стороны котла:
G 1 ½ HP плоское уплотнение

Накидные гайки в комплект не входят, уплотнения входят.

Узел поставляется в собранном виде (резьбовые соединения не затянуты) и в изоляции. При необходимости подающую и обратную линии можно поменять местами (см.стр 17). Наборы присоединительных втулок поставляются как комплектующие (см. стр. 24, 25, 26).

«Regumat S-220 (280)» без смесителя

- модели DN 40, DN 50.
межосевое расстояние 180 мм
- для насосов L=220, 280 мм

Применяется:

Для подключения котла к системе отопления, без ограничения температуры подачи

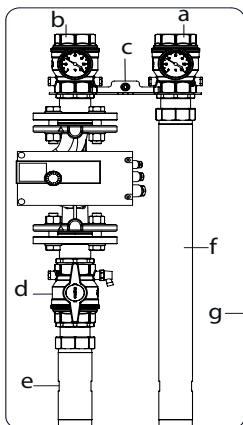

DN 40 $k_{vs}=29$
DN 50 $k_{vs}=29.3$

Состоит из:

- a - шарового крана на подаче с термометром и вентилем для слива/промывки
- b - шарового крана на обратной со встро- енным обратным клапаном, термометром и вентилем для слива
- c - настенного крепежа
- d - шарового крана с термометром и вентилем для слива
- e - удлиняющей вставки
- f - трубки на обратной линии
- g - изоляции

Присоединение:

- со стороны системы:
Rp 2, ВР
- со стороны котла:
G 2 НР плоское уплотнение
- насос:
фланцевое соединение Ду 50

Поставляется в исполнении подающая слева.

При необходимости подающую и обратную линии можно поменять местами.

Наборы присоединительных втулок поставляются как комплектующие (см. стр. 26).

«Regumat S-130»

DN 20	без насоса	арт. 1355051
	с насосом Grundfos ALPHA2 15-60	арт. 1355057
	с насосом Wilo-Stratos PICO 15/1-6	арт. 1355059
DN 25	без насоса	арт. 1355071
	с насосом Grundfos ALPHA2 25-60	арт. 1355073
	с насосом Wilo Yonos PARA 25/6 RKA	арт. 1355074

«Regumat S-180» без шарового крана перед насосом

DN 25	без насоса	арт. 1356020
	с насосом Grundfos ALPHA2 25-60	арт. 1356077
	с насосом Wilo PICO 25/1-6	арт. 1356079
DN 32	без насоса	арт. 1355072
	с насосом Grundfos ALPHA2 32-60	арт. 1355077
	с насосом Wilo Yonos PARA 30/6 RKA	арт. 1355078

«Regumat S-180» с шаровым краном перед насосом

DN 25	без насоса	арт. 1356070
	с насосом Wilo PICO 25/1-6	арт. 1356072
	с насосом Grundfos ALPHA2 25-60	арт. 1356073
	с насосом Wilo Yonos RKA	арт. 1356080
DN 25	<u>с шаровым краном перед насосом и встроенным настенным крепежом</u>	
	без насоса	арт. 1357070
	с насосом Wilo-Yonos PARA RKA	арт. 1357072
DN 25	с насосом Grundfos ALPHA2 25-60	арт. 1357073
	<u>с шаровым краном перед насосом и со вставкой под теплосчетчик</u>	
	без насоса	арт. 1357073
DN 32	без насоса	арт. 1355075
	с насосом Grundfos ALPHA2 32-60	арт. 1355076
	с насосом Wilo Stratos PICO 30/1-6	арт. 1355079

«Regumat S-220»

DN 40	без насоса	арт. 1358240
	с насосом Wilo Stratos 40/1-8	арт. 1358251
	с насосом Grundfos MAGNA3 40-100F	арт. 1358252

«Regumat S-280»

DN 50	без насоса	арт. 1358540
	с насосом Wilo Stratos 50/1-12	арт. 1358551
	с насосом Grundfos MAGNA3 50-120F	арт. 1358552

«Regumat M3-180 (130)» с трехходовым смесителем с электромотором

- модели DN 20, 25, 32
межосевое расстояние 100 мм (DN 20), 125 мм (DN 25, 32)
- для насосов L=130, 180 мм
- модели с шаровым краном перед насосом и без

Применяется:

Для ограничения температуры теплоносителя в подающей линии. Например, в контурах напольного отопления или в системах отопления с погодозависимым регулированием.

Для управления применяется автоматика котла или отдельный контроллер, например «Regtronic RHB» (см. стр. 49).

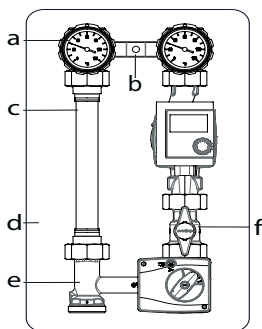

DN 20	$k_{vs}=5.81$
DN 25	$k_{vs}=4.3$
DN 32	$k_{vs}=6.1$

Состоит из:

- a - запорного узла с 2 шаровыми кранами и 2 термометрами
- b - настенного крепежа
- c - обратного клапана с присоединительной трубкой
- d - изоляции
- f - шарового крана перед насосом
- e - трехходового смесителя с сервомотором

Присоединение:

- со стороны системы
G 1 ½ HP плоское уплотнение
- со стороны котла
G 1 ½ HP плоское уплотнение

Накидные гайки в комплект не входят, уплотнения входят.

Узел поставляется в собранном виде (резьбовые соединения не затянуты) и в изоляции.

При необходимости подающую и обратную линии можно поменять местами.

Наборы присоединительных втулок поставляются как комплектующие (см. стр. 24, 25, 26)

«Regumat M3-220 (280)» с трехходовым смесителем с электромотором

- модели DN 40, 50 межосевое расстояние 180 мм
- для насосов L=220, 280 мм

Применяется:

Для ограничения температуры теплоносителя в подающей линии. Например, в контурах напольного отопления или в системах отопления с погодозависимым регулированием.

Для управления применяется автоматика котла или отдельный контроллер, например «Regtronic RHB» (см. стр. 49).

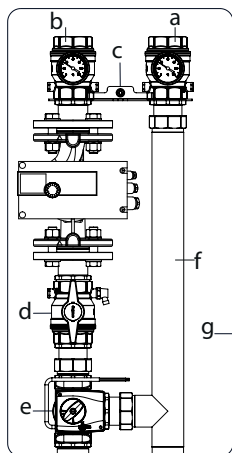

DN 40 $k_{vs}=24.8$

DN 50 $k_{vs}=25.1$

Состоит из:

- a - шарового крана на подающей линии с термометром с вентилем для слива/промывки
- b - шарового крана на обратной линии со встроенным обратным клапаном, термометром и вентилем для слива/промывки
- c - встроенного крепежа
- d - шарового крана с вентилем для слива/промывки
- e - трехходового смесителя с сервомотором (подходит для стандартной котельной автоматики)
- f - трубы на обратной линии
- g - изоляции

Присоединение:

- со стороны системы: Rp 2, ВР
- со стороны котла: G 2 НР плоское уплотнение
- насос: фланцевое соединение Ду 40

Поставляется в исполнении подающая слева.

При необходимости подающую и обратную линии можно поменять местами.

Наборы присоединительных втулок поставляются как комплектующие (см. стр. 26) «Regumat M3» DN 40, 50.

«Regumat M3-130»

DN 20	без насоса	арт. 1355251
	с насосом Grundfos ALPHA2 15-60	арт. 1355257
	с насосом Wilo-Stratos PICO 15/1-6	арт. 1355259

DN 25	без насоса	арт. 1355271
	с насосом Grundfos ALPHA2 25-60	арт. 1355273
	с насосом Wilo Yonos PARA 25/6 RKA	арт. 1355274

«Regumat M3-180» без шарового крана перед насосом

DN 25	без насоса	арт. 1356220
	с насосом Grundfos ALPHA2 25-60	арт. 1356277
	с насосом Wilo PICO 25/1-6	арт. 1356279
	без насоса и сервомотора	арт. 1356223

DN 32	без насоса	арт. 1355272
	с насосом Grundfos ALPHA2 32-60	арт. 1355277
	с насосом Wilo Yonos PARA 30/6 RKA	арт. 1355278

«Regumat M3-180» с шаровым краном перед насосом

DN 25	без насоса	арт. 1356270
	с насосом Wilo PICO 25/1-6	арт. 1356272
	с насосом Grundfos ALPHA2 25-60	арт. 1356273
	с насосом Wilo Yonos RKA	арт. 1356280

DN 25	<u>с шаровым краном перед насосом и встроенным настенным крепежом</u>	
	без насоса	арт. 1357270
	с насосом Wilo Yonos RKA	арт. 1357272
	с насосом Grundfos ALPHA2 25-60	арт. 1357273

DN 25	<u>с шаровым краном перед насосом и со вставкой под теплосчетчик</u>	
	без насоса	арт. 1356050

«Regumat M3-180» <u>с шаровым краном перед насосом</u>		
DN 32	без насоса	арт. 1355275
	с насосом Grundfos ALPHA2 32-60	арт. 1355276
	с насосом Wilo Stratos PICO 30/1-6	арт. 1355279
«Regumat M3-220»		
DN 40	без насоса	арт. 1358340
	с насосом Wilo Stratos 40/1-8	арт. 1358351
	с насосом Grundfos MAGNA3 40-100F	арт. 1358352
«Regumat M3-280»		
DN 50	без насоса	арт. 1358640
	с насосом Wilo Stratos 50/1-12	арт. 1358651
	с насосом Grundfos MAGNA3 50-120F	арт. 1358652

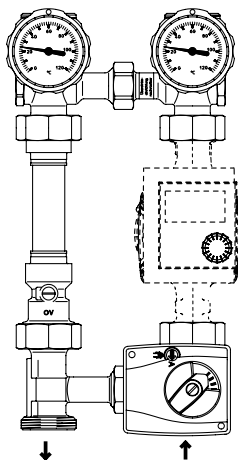

1. Базовое положение - **подача справа**

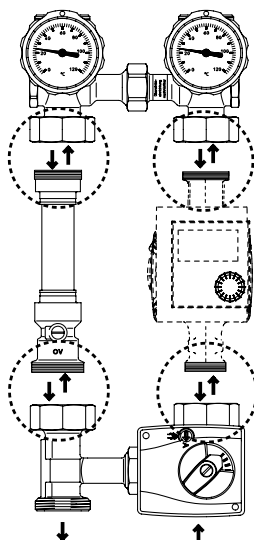

2. Отсоедините детали в указанных местах

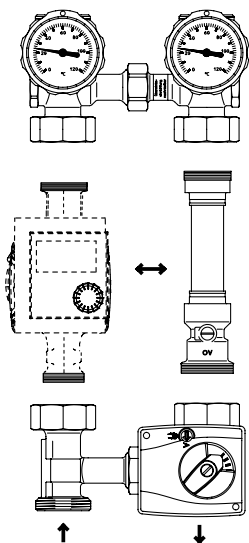

3. Поменяйте местами насос и обратный клапан с присоединительной трубкой

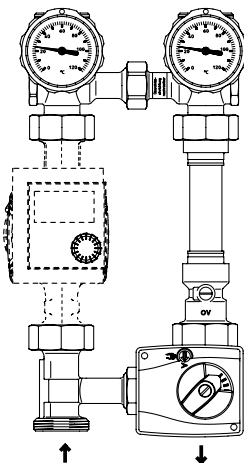

4. Новое положение - **подача слева**

Примечание:

При необходимости подающую и обратную линию можно поменять местами на всех моделях «Regumat», кроме «Regumat F» и «Regumat RTA».

«Regumat M4-130 (180)» с четырехходовым смесителем с сервомотором

- модели DN 25, 32 межосевое расстояние 125 мм
- для насосов 180 мм

Применяется:

Для ограничения температуры теплоносителя в подающей линии и поддержания температуры в обратной. Например, в контурах напольного отопления или в системах отопления с погодозависимым регулированием.

Для управления применяется автоматика котла или отдельный контроллер, например «Regtronic RHB» (см. стр. 49).

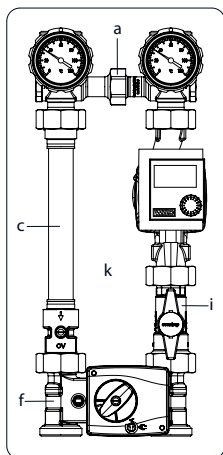

Состоит из:

- a - запорного узла с 2 шаровыми кранами и 2 термометрами
- c - обратного клапана с присоединительной трубкой
- f - четырехходового смесителя с сервомотором
- k - изоляции

Присоединение:

- со стороны системы:
G 2 HP плоское уплотнение
- со стороны котла:
G 2 HP плоское уплотнение

Накидные гайки в комплект не входят, уплотнения входят.

DN 25 $k_{vs}=4.2$

DN 32 $k_{vs}=7.0$

Узел поставляется в собранном виде (резьбовые соединения не затянуты) и в изоляции.

При необходимости подающую и обратную линии можно поменять местами.

Наборы присоединительных втулок поставляются как комплектующие (см. стр. 25, 26)

«Regumat M4-180» без шарового крана перед насосом

DN 25

без насоса

арт. 1356420

DN 32

без насоса

арт. 1355472

«Regumat M4-180» с шаровым краном перед насосом

DN 25

без насоса

арт. 1356470

«Regumat F-180 (130)» трехходовой смеситель с терморегулятором

- диапазон настройки 20-50 °C
- модели DN 25 межосевое расстояние 125 мм
- с насосами L=130, 180 мм
- F-180 с шаровым краном перед насосом, F-130 без шарового крана

Применяется:

Для ограничения температуры теплоносителя в подающей линии. Например, в контурах напольного отопления. Для управления применяется встроенный терморегулятор с погружным датчиком температуры и электрический накладной регулятор. Дополнительная автоматика управления не требуется.

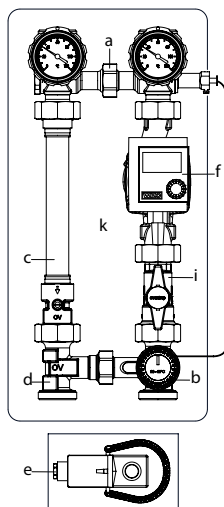

Состоит из:

- a - запорного узла с 2 шаровыми кранами и 2 термометрами и гильзой для погружного датчика
- b - терморегулятора с погружным датчиком
- c - обратного клапана с присоединительной трубкой
- d - трехходового смесительного вентиля
- e - электронного накладного терморегулятора
- f - насоса (чугун)
- i - шарового крана перед насосом
- k - изоляции

Присоединение:

- со стороны системы:
G 1 ½ НР плоское уплотнение
- со стороны котла:
G 1 ½ НР плоское уплотнение

DN 25 $k_{vs}=2.2$

Накидные гайки в комплект не входят, уплотнения входят.

Наборы присоединительных втулок поставляются как комплектующие (см. стр. 25)

«Regumat F-130»

DN 25	без насоса	арт. 1354171
	с насосом Grundfos ALPHA2 25-60	арт. 1354165

«Regumat F-180» с шаровым краном перед насосом

DN 25	без насоса	арт. 1354270
	с насосом Grundfos ALPHA2 25-60	арт. 1354274
	с насосом Wilo PICO 25/1-6	арт. 1354276
	без насоса и электронного терморегулятора	арт. 1354272

«Regumat FR-180» без шарового крана перед насосом

DN 25	с насосом Grundfos ALPHA2 25-60 N	арт. 1354087
	с насосом Wilo PICO 25/1-6 RG	арт. 1354097

Примечание:

модель «FR» - с насосами из нержавеющей стали или бронзы

**«Regumat RTA-180 (130)»
трехходовой смеситель с терморегулятором,
диапазон настройки 40-70 °С (50 - 80 °С)**

- модели DN 25, 32 межосевое расстояние 125 мм
- с насосами L=130, 180 мм
- с правосторонним (VR) и левосторонним (VL) расположением трехходового вентиля
- с верхним (TOP) или нижним присоединением котла

Применяется:

Для поддержания температуры теплоносителя в обратной линии. Например для твердотопливных котлов в период разогрева котла.

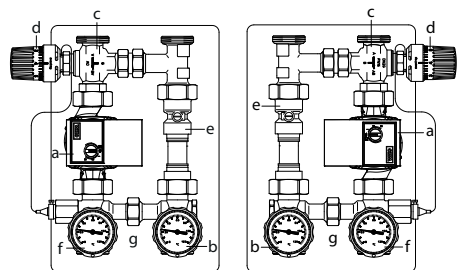

VR

VL

Состоит из:

- a - насоса
- b - шарового крана с термометром
- c - трехходового смесительного вентиля
- d - терморегулятора с погружным датчиком 40-70 °С
- e - обратного клапана с присоединительной трубкой
- f - шарового крана с термометром и гильзой для погружного датчика
- g - изоляции

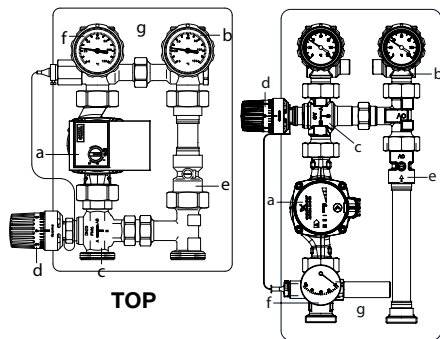

TOP

Присоединение:

- со стороны системы:
G 1 ½ НР плоское уплотнение
- со стороны котла:
G 1 ½ НР плоское уплотнение

Накидные гайки в комплект не входят, уплотнения входят.

DN 25 $k_{vs}=3.9$

DN 32 $k_{vs}=5.3$

Наборы присоединительных втулок поставляются как комплектующие (см. стр. 25, 26).

«Regumat RTA-130 VR»	(подающая справа)	
DN 25	с насосом Wilo Yonos PARA 25/6 RKC	арт. 1354795
«Regumat RTA-130 VL»	<u>(подающая слева)</u>	
DN 25	с насосом Wilo Yonos PARA 25/6 RKC	арт. 1354798
«Regumat RTA-130 TOP»	(как «RTA-130 VR», но присоединение котла сверху)	
DN 25	с насосом Wilo Yonos PARA 25/6 RKC	арт. 1354783
«Regumat RTA-180»	(с универсал.модульной изоляцией)	
DN 25	без насоса (в универсал. теплоизоляции)	арт. 1354580
	с насосом Grundfos ALPHA2L 25-60	арт. 1354586
	с насосом Wilo Yonos PARA 25/6 RKC	арт. 1354587
DN 25	без насоса	арт. 1354692
	с насосом Grundfos ALPHA2L 25-60	арт. 1354693
DN 32	с насосом Grundfos ALPHA2L 32-60	арт. 1354570
	с насосом Wilo Yonos PARA 25/6 RKC	арт. 1354571

Имеются присоединительные элементы для подключения «Regumat RTA» снизу к распределительной гребенке (арт. 1351655).

Применяются для присоединения к «Regumat» DN 20 со стороны системы.

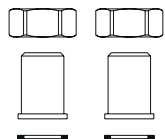

Набор втулок под сварку
2 НГ G 1 + 2 втулки под сварку

арт. 1350445

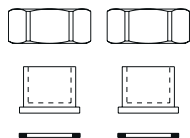

Набор втулок под пайку 22 мм
2 НГ G 1 + 2 втулки под пайку

арт. 1350446

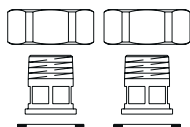

Набор втулок R ¾
2 НГ G 1 + 2 резьбовые втулки

арт. 1350448

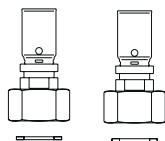

Набор втулок с прессовым соединением
26 x 3 мм 2 НГ G 1

арт. 1350449

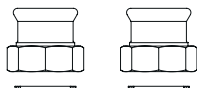

Набор втулок с прессовым соединением.
Mapress 22 мм 2 НГ G 1

арт. 1350435

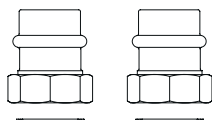

Набор втулок с прессовым соединением.
Viega 22 мм 2 НГ G 1

арт. 1350436

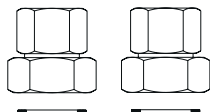

Набор втулок Rp ¾
2 НГ G 1

арт. 1350447

Применяются для присоединения к «Regumat» DN 25 со стороны системы.

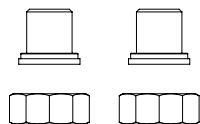

Набор втулок под сварку
2 НГ G 1 ½ + 2 втулки под сварку
4 НГ G 1 ½ + 4 втулки под сварку

арт. 1350455

арт. 1350465

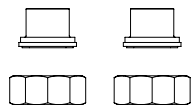

Набор втулок под пайку 28 мм
2 НГ G 1 ½ + 2 втулки под пайку
4 НГ G 1 ½ + 4 втулки под пайку

арт. 1350456

арт. 1350466

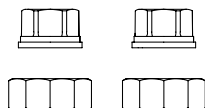

Набор втулок Rp 1
2 НГ G 1 ½ + 2 резьбовые втулки
4 НГ G 1 ½ + 4 резьбовые втулки

арт. 1350457

арт. 1350467

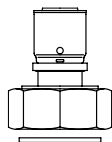

Набор втулок с прессовым соединением
26 x 3 мм, прессовое соединение, 1 шт
32 x 3 мм, прессовое соединение, 1 шт

арт. 1511946

арт. 1511949

Накидные гайки G 1 ½

1 предмет

2 предмета

4 предмета

арт. 1359099

арт. 1350450

арт. 1350451

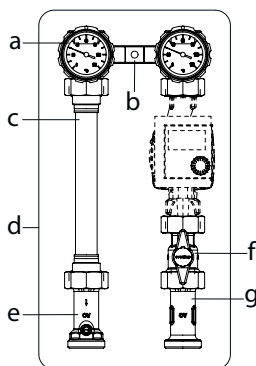

Втулки под сварку G 1

2 предмета

арт. 1350594

Втулки под пайку 28 мм

2 предмета

арт. 1351095

Резьбовые втулки Rp 1

2 предмета

арт. 1351394

Накидная гайка G 1 ½

арт. 1351396

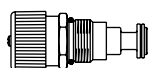

Перепускной клапан (байпасный) для дооборудования запорного узла «а» (см. стр. 40)

арт. 1353390

Применяются для присоединения к «Regumat» DN 32 со стороны системы и со стороны котла (G 2 HP плоское уплотнение). Уплотнительные кольца прилагаются к «Regumat».

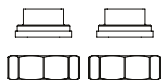

Набор втулок под пайку 35 мм
2 НГ G 2 + 2 втулки под пайку
4 НГ G 2 + 4 втулки под пайку

арт. 1350474
арт. 1350475

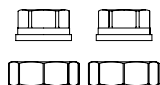

Набор резьбовых втулок Rp1¼
2 НГ G 2 + 2 резьбовые втулки
4 НГ G 2 + 4 резьбовые втулки

арт. 1350476
арт. 1350477

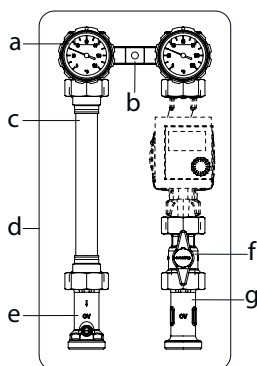

Накидные гайки G 2
2 предмета
4 предмета

арт. 1350470
арт. 1510471

Втулки под пайку 35 мм
2 предмета

арт. 1351096

Резьбовые втулки Rp 1¼
2 предмета

арт. 1351396

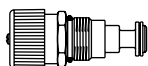

Перепускной клапан (байпасный) для дооборудования запорного узла «а»
(см. стр. 40)

арт. 1353391

Применяются для присоединения к «Regumat» DN 40, 50 со стороны системы (Rp 2 BP). Уплотнительные кольца прилагаются к «Regumat».

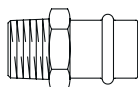

Набор втулок под пресс (2шт)
54 мм x R 2

арт. 1350480

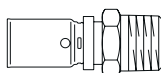

Набор втулок под пресс (2шт)
63 x 6 мм x R 2

арт. 1350481

	«Regumat S»	«Regumat M3»	«Regumat M4»	«Regumat F»	«Regumat RTA»
DN 20	до 42 кВт ($\Delta T = 20\text{ }^{\circ}\text{C}$)	до 37 кВт ($\Delta T = 20\text{ }^{\circ}\text{C}$) до 18,5 кВт ($\Delta T = 10\text{ }^{\circ}\text{C}$) $\Sigma 264\text{ м}^2$ «теплый пол»			
DN 25	до 54,6 кВт ($\Delta T = 20\text{ }^{\circ}\text{C}$)	до 31,7 кВт ($\Delta T = 20\text{ }^{\circ}\text{C}$) до 15,9 кВт ($\Delta T = 10\text{ }^{\circ}\text{C}$) $\Sigma 230\text{ м}^2$ «теплый пол»	до 31,0 кВт ($\Delta T = 20\text{ }^{\circ}\text{C}$) до 15,5 кВт ($\Delta T = 10\text{ }^{\circ}\text{C}$) $\Sigma 220\text{ м}^2$ «теплый пол»	до 8,2 кВт ($\Delta T = 10\text{ }^{\circ}\text{C}$) $\Sigma 118\text{ м}^2$ «теплый пол»	до 28,7 кВт ($\Delta T = 20\text{ }^{\circ}\text{C}$)
DN 32	до 83,3 кВт ($\Delta T = 20\text{ }^{\circ}\text{C}$)	до 45,0 кВт ($\Delta T = 20\text{ }^{\circ}\text{C}$) до 22,5 кВт ($\Delta T = 10\text{ }^{\circ}\text{C}$) $\Sigma 321\text{ м}^2$ «теплый пол»	до 51,6 кВт ($\Delta T = 20\text{ }^{\circ}\text{C}$) до 25,8 кВт ($\Delta T = 10\text{ }^{\circ}\text{C}$) $\Sigma 369\text{ м}^2$ «теплый пол»		до 36,8 кВт ($\Delta T = 20\text{ }^{\circ}\text{C}$)
DN 40	до 213,8 кВт ($\Delta T = 20\text{ }^{\circ}\text{C}$)	до 182,9 кВт ($\Delta T = 20\text{ }^{\circ}\text{C}$) до 91,5 кВт ($\Delta T = 10\text{ }^{\circ}\text{C}$) $\Sigma 1309\text{ м}^2$ «теплый пол»			
DN 50	до 216,0 кВт ($\Delta T = 20\text{ }^{\circ}\text{C}$)	до 185,1 кВт ($\Delta T = 20\text{ }^{\circ}\text{C}$) до 92,6 кВт ($\Delta T = 10\text{ }^{\circ}\text{C}$) $\Sigma 1323\text{ м}^2$ «теплый пол»			

Примечания:

- потери давления на «Regumat» приняты при 1 м.вод.ст. (10 кПа; 100 мбар)
- теплоотдача «теплого пола» принята 70 Вт/м²

Большие нагрузки могут быть обеспечены при больших потерях в насосном узле.

Максимальная мощность (расход) ограничены характеристиками насоса!

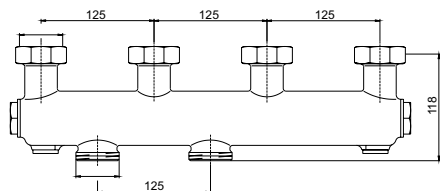

Бронзовая гребенка DN 25
на 2 группы

Диаметры гребенок:

- DN 20 (на 2 и 3 группы)
- DN 25 (на 2, 3, 4, 5, 6, 7, 8 групп)
- DN 32 (на 2, 3, 4, 5 групп)
- DN 40, 50 (на 2, 3, 4 группы)

Материал корпуса:

- бронза (на 2 группы)
- латунь (модульная, на 2 - 6 групп)
- сталь (на 2 – 8 группы)

Межосевое расстояние для групп:

- DN 20 – 100 мм
- DN 25, 32 – 125 мм
- DN 40, 50 – 180 мм

Возможна установка :

Regumat DN 25 на гребенки:

- DN 32 (переход арт. 1351652)
- DN 40 (переход арт. 1351657)

Regumat DN 32 на гребенки:

- DN 25 (переход арт. 1351551)
- DN 40 (переход арт. 1351658)

Подбор по производительности см. таблицы
на стр. 29

Модульная гребенка

Может дополняться. Возможно подключение
до 6 насосных групп.

Комплектующие:

Заглушки для неиспользуемых отводов гребенок:

- DN 25 (переход арт. 1351770)
- DN 32 (переход арт. 1351771)

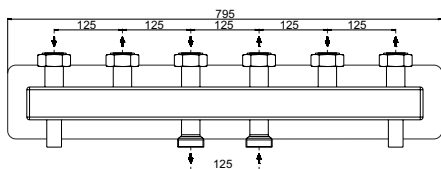

Стальная гребенка DN 25
на 3 группы

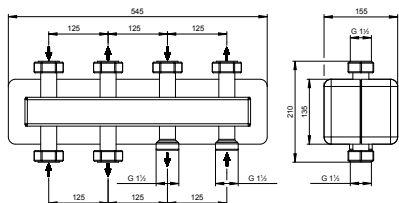

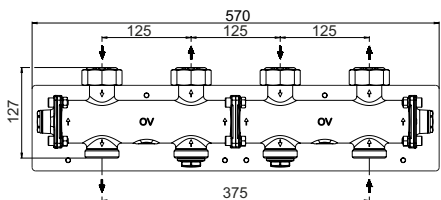

Стальная гребенка DN 25
на 2(3) группы

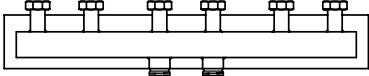
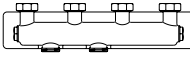
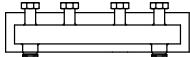

Модульная гребенка DN 25
на 2 группы

DN 20, P=4 бар	(теплоизоляция и крепеж входит в комплект)	
	на 2 контура, из стали	арт. 1351482
	на 3 контура, из стали	арт. 1351483
DN 25, P=4 бар	(теплоизоляция входит в комплект)	
	на 2 контура, из бронзы	арт. 1351571
	крепеж для гребенки арт.1351571	арт. 1351592
	(теплоизоляция и крепеж входят в комплект)	
	на 2 контура, из стали	арт. 1351582
	на 3 контура, из стали	арт. 1351583
	на 4 контура, из стали	арт. 1351584
	на 5 контуров, из стали	арт. 1351585
	на 6 контуров, из стали	арт. 1351586
	на 7 контуров, из стали	арт. 1351587
на 8 контуров, из стали	арт. 1351588	
DN 25, P=4 бар	(отводы сверху и снизу, теплоизоляция и крепеж в комплекте)	
	на 2(3) контура, из стали	арт. 1351783
	на 3(5) контуров, из стали	арт. 1351785
DN 25, P=4 бар	(модульная гребенка, теплоизоляция входит в комплект)	
	на 2 контура, из латуни	арт. 1351471
	на 3 контура, из латуни	арт. 1351472
	дополнительный модуль, из латуни	арт. 1351470
крепеж	арт. 1351593	
DN 32, P=4 бар	(теплоизоляция и крепеж в комплекте)	
	на 2 контура, из стали	арт. 1351672/1351682
	на 3 контура, из стали	арт. 1351673/1351683
	на 4 контура, из стали	арт. 1351674/1351684
на 4 контура, из стали	арт. 1351675/1351685	
DN 40, 50, P=6 бар	(теплоизоляция входит в комплект)	
	на 2 контура, из стали	арт. 1351692
	на 3 контура, из стали	арт. 1351693
	на 4 контура, из стали	арт. 1351694
крепеж	арт. 1351697	

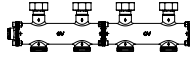
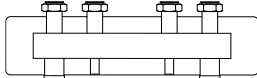
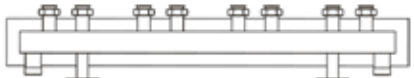
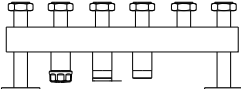
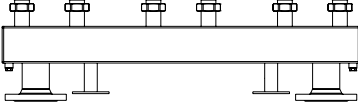
«Regumat»	Гребенки			
DN 20	 на 2-3 контура (сталь) до 2,5 м ³ /ч (58,3 кВт)			
DN 25	 на 2 контура (бронза) до 4 м ³ /ч (95 кВт)	 на 2 контура (сталь)  на 3-8 контуров (сталь) до 4 м ³ /ч (95 кВт)	 на 2(3) и 3(5) контуров (сталь) до 4 м ³ /ч (95 кВт)	 на 2-6 контуров (латунь) до 4 м ³ /ч (95 кВт)
DN 32	 на 2-3 контуров (сталь) до 9 м ³ /ч (210 кВт)  на 4-5 контуров (сталь) до 12 м ³ /ч (280 кВт)  на 2-5 контуров (сталь) до 7,5 м ³ /ч (175 кВт)			
DN 40/50	 на 2-4 контуров (сталь) до 18 м ³ /ч (420 кВт)			

Примечание:

тепловые нагрузки в кВт определены при $\Delta T = 20\text{ }^{\circ}\text{C}$

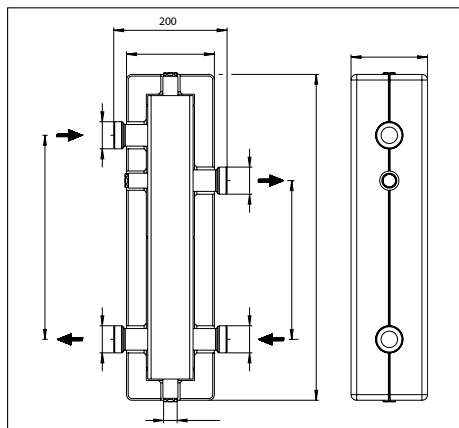

Применяются:

Для гидравлического разделения контуров котла и потребителей.

Это позволяет обеспечить стабильный режим работы котла и системы отопления. Удаление воздуха через верхний патрубок. Удаление шлама через нижний патрубок.

Материал корпуса: сталь

Теплоизоляция и крепеж входят в комплект.

DN 25, P=4 бар, до 4 м³/ч арт. 1351590

DN 32, P=4 бар, до 8 м³/ч арт. 1351591

MonoFixx арт. 1351589

1 Гидрострелка DN 25

2 Гидрострелка DN 32

3 Гидрострелка MonoFixx

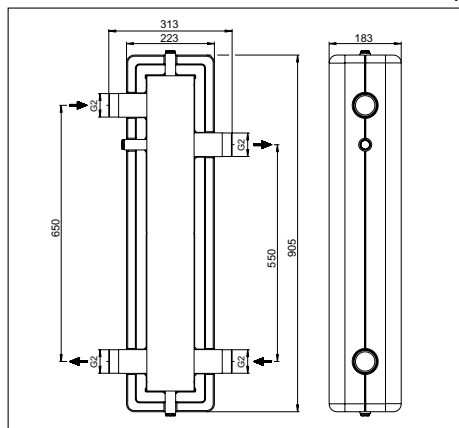

2

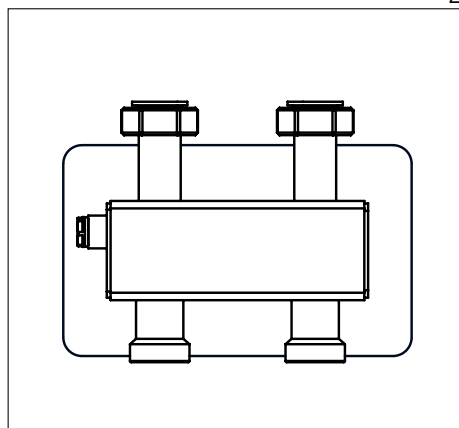

3

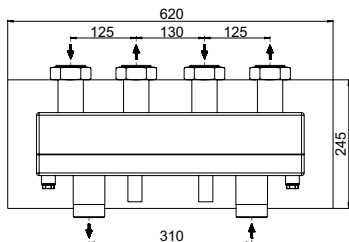

«HydroFixx» DN 25
на 2 группы

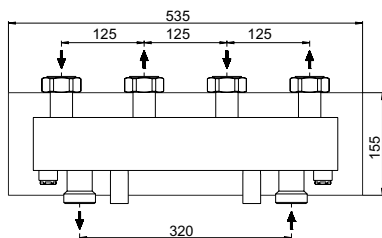

«HydroFixx» DN 32
на 2 группы

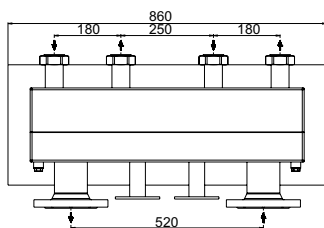

«HydroFixx» DN 40/50
на 2 группы

Применяются:

В стесненных условиях котельной, когда невозможно расположить гребенку и гидрострелку.

Диаметры «HydroFixx»:

- DN 20 (на 2, 3 группы)
- DN 25 (на 2, 3 группы)
- DN 32 (на 2, 3 группы)
- DN 40/50 (на 2, 3 группы)

Преимущество: компактность

Особенно рекомендуется для настенных котлов.

Межосевое расстояние для «HydroFixx»:

- DN 20 – 100 мм
- DN 25/32 – 125 мм
- DN 40/50 – 180 мм

Присоединение:

«HydroFixx» DN 25

- со стороны системы G 1½ НГ
плоское уплотнение
- со стороны котла G 1½ НР
плоское уплотнение

«HydroFixx» DN 32

- со стороны системы G 2 НГ
плоское уплотнение
- со стороны котла G 2 НР
плоское уплотнение

«HydroFixx» DN 40/50

- со стороны системы G 2 НГ
плоское уплотнение
- со стороны котла DN 80 фланцевое

Материал корпуса: сталь

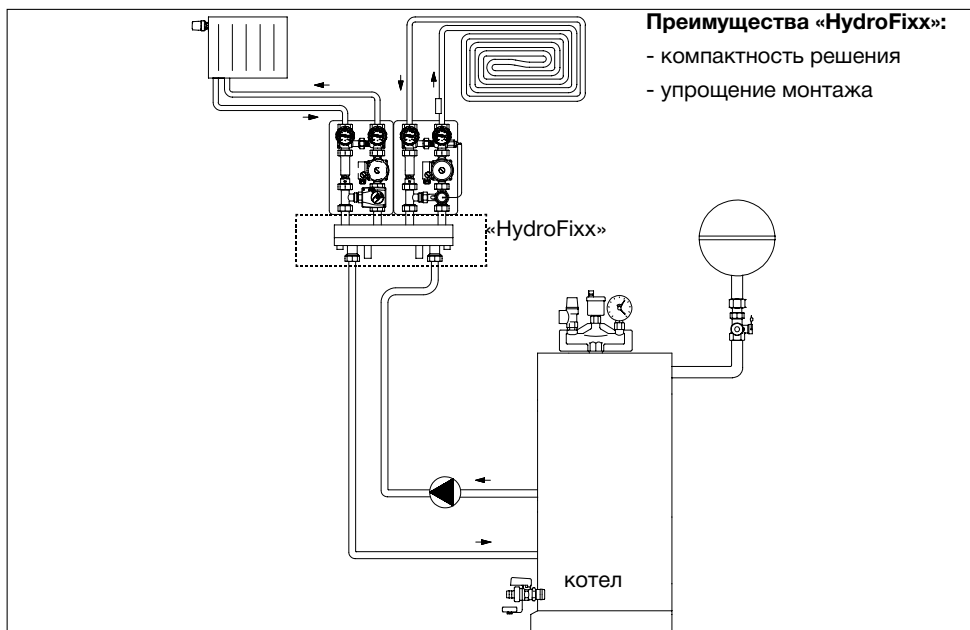
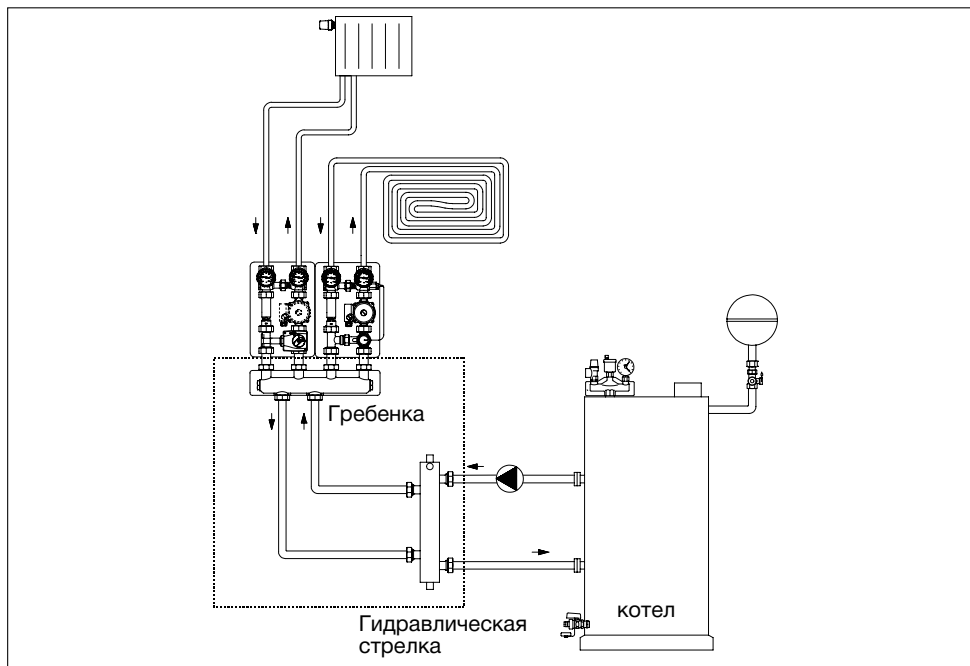

DN 20, P=4 бар	(теплоизоляция и крепеж входит в комплект)	
	на 2 контура, из стали	арт. 1351568
	на 3 контура, из стали	арт. 1351569
DN 25, P=4 бар	(теплоизоляция и крепеж входит в комплект)	
	на 2 контура, из стали	арт. 1351698
	на 3 контура, из стали	арт. 1351699
DN 32, P=4 бар	(теплоизоляция и крепеж входят в комплект)	
	на 2 контура, из стали	арт. 1351758
	на 3 контура, из стали	арт. 1351758
DN 40, 50 P=6 бар	(теплоизоляция входит в комплект)	
	на 2 контура, из стали	арт. 1351778
	на 3 контура, из стали	арт. 1351779
	крепеж	арт. 1351697

«Regumat»	DN 20	DN 25	DN 32	DN 40/50
«HydroFixx»	на 2-3 контура (сталь) до 2,5 м³/ч (58,3 кВт)	на 2-3 контура (сталь) до 4 м³/ч (95 кВт)	на 2-3 контура (сталь) до 7,5 м³/ч (175 кВт)	на 2-3 контура (сталь) до 18 м³/ч (420 кВт)

Примечание:

тепловые нагрузки в кВт определены при $\Delta T = 20 \text{ }^\circ\text{C}$



Группа безопасности

- DN 25 для котлов до 50 кВт
- возможность демонтировать манометр и воздухоотводчик без отключения от системы (автозапор)
- предохранительный клапан на 3,0 бар
- исполнения с внутренней и наружной резьбой
- теплоизоляция в комплекте
- предохранительный клапан можно развернуть на 90°

с ВР

арт.1351062

с НР

арт.1351072

1

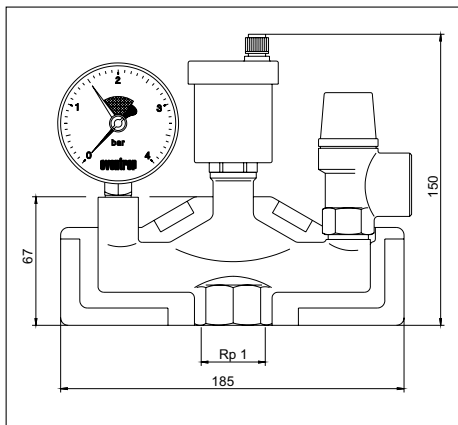

2

1 Группа безопасности котла «MSM-Block»

2 Размеры

3 Пример установки

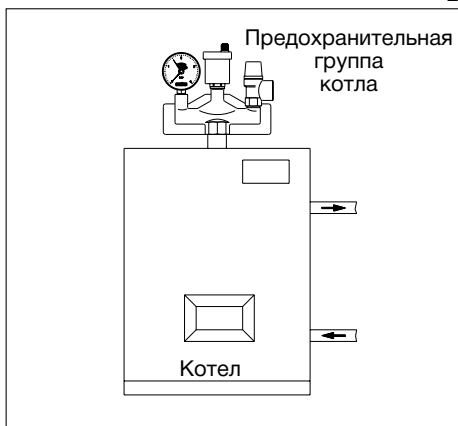

3

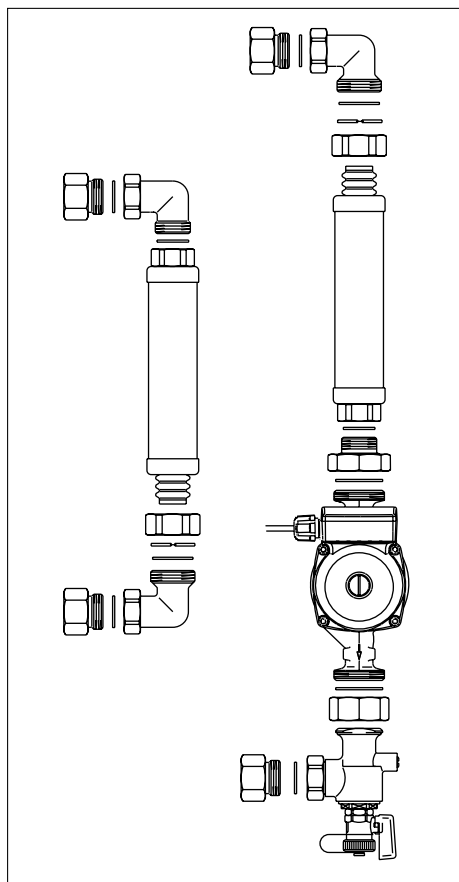

Набор для бойлера (арт. 1359050)

Для быстрого присоединения бойлера к котлу

В составе:

- присоединительный штуцер G 1 HP x Rp 1
- угольник G 1 x G 1 НГ
- металлический гофрированный рукав L = 1100 мм (отрезается на нужную длину)
- угольник G 1 НГ x G 1¼
- штуцер для присоединения насоса G 1½ ВР x G 1
- насос с кабелем
- угловой обратный клапан G 1 НГ x фланец под насос G 1½
- накидная гайка G 1½
- уплотнительная вставка
- соединительные детали из латуни

1 Присоединительный набор для бойлера

1



«Brawa-Mix» - термостатический

Смесительный вентиль с функцией защиты от ожогов.

DN 20, HP 1 арт. 1300306

DN 25, HP 1¼ арт. 1300308

DN 32, HP 1½ арт. 1300310

Диапазон настройки 30 - 65 °С. Возможность блокировки и пломбировки маховика.

Комплектующие:

- монтажное шасси термометра (для подключения к термостатическому смесителю)

DN 20 G1 НГ x G1 Н арт. 1300952

DN 25 G1¼ НГ x G1¼ Н Р арт. 1300953

DN 32 G1½ НГ x G1½ НР арт. 1300954

Присоединительные элементы:

бронзовые втулки, плоское уплотнение, с наружной резьбой EN 10226-1, с накидной гайкой и уплотнительным кольцом из EPDM

DN 20 G1 НГ x G1 НР арт. 1300952

DN 25 G1¼ НГ x G1¼ НР арт. 1300953

DN 32 G1½ НГ x G1½ НР арт. 1300954

1 Термостатический смеситель «Brawa-Mix»

2 Размеры

3 Пример установки

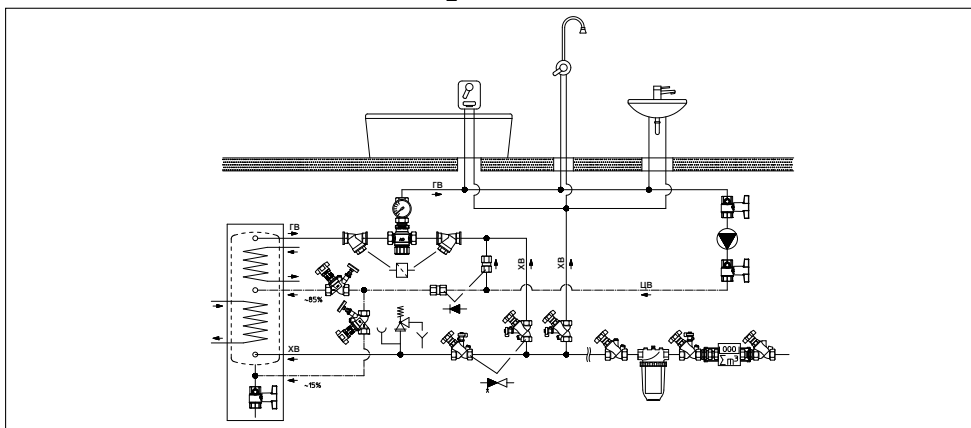
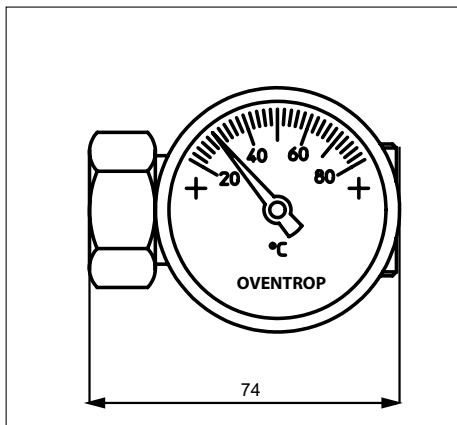



«Regucirc M» (арт. 4206780)

DN 20 G 1 HP x HP

Циркуляционная насосная станция со смесителем. Позволяет организовать циркуляцию горячей воды в системе ГВС и ограничить температуру воды для защиты от ожогов.

В составе:

- энергоэффективный насос Vival AXW 12
- шаровые краны с термометрами
- термостатический смеситель (настройка 35-65 °C)
- теплоизоляция

1

1 Циркуляционная станция «Regucirc M»

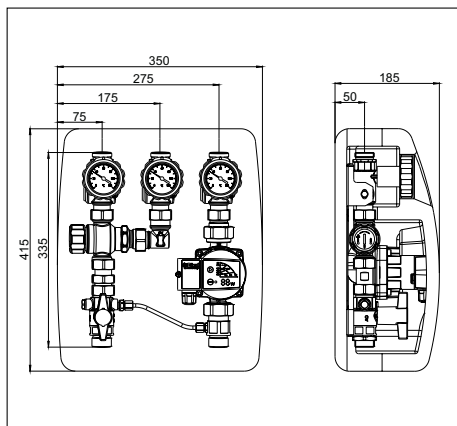

2

2 Размеры

3 Пример установки

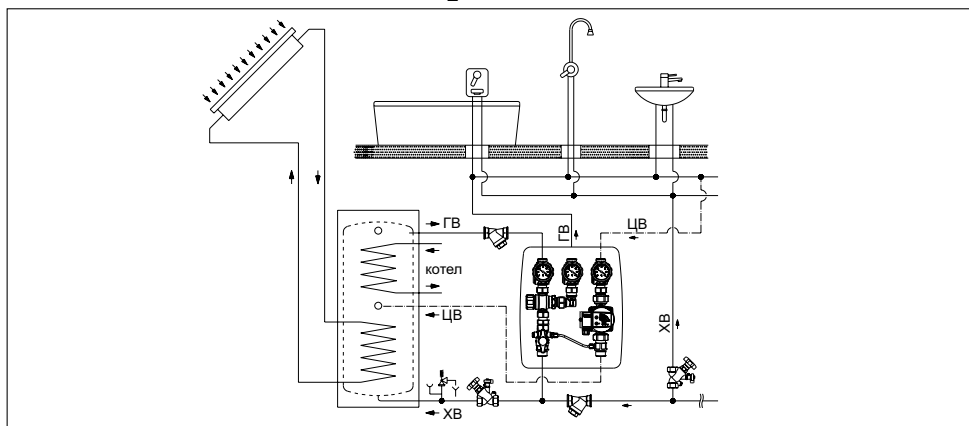



1

Колпачковый кран «Ехра-Соп» с пломбировочным устройством

Для отключения и опорожнения, а так же контроля, технического обслуживания и замены мембранных расширительных баков. Для защиты от неосторожного закрытия оснащен проволокой и пломбой.

Диаметры кранов:

DN 20 *R ¾	арт. 1089006
DN 20 *R 1	арт. 1089008
DN 25 *R 1	арт. 1089052
DN 32 *R 1¼	арт. 1089010
DN 40 *R 1½	арт. 1089012

* резьба со стороны бака

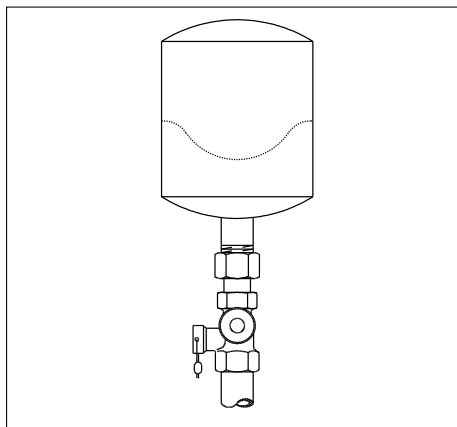

2

Быстроразъемная муфта «MAG»

Для быстрого отключения мембранного расширительного бака от системы

DN 20 G ¾ BP x G ¾ HP	арт. 1088806
-----------------------	--------------

1 Колпачковый кран «Ехра-Соп» с пломбировочным устройством

2 Пример установки

3 Быстроразъемная муфта «MAG»

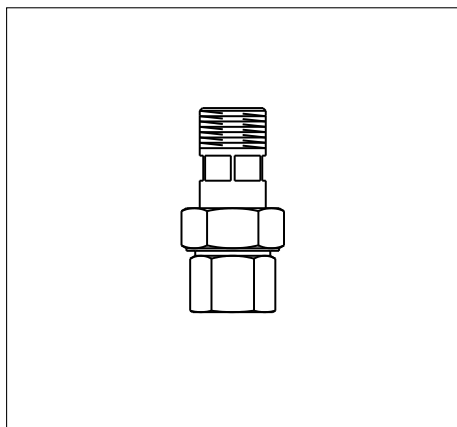

3



Перепускные клапаны

Для предотвращения шумов в режиме частичной нагрузки, для поддержания минимального количества теплоносителя. Монтируется на байпасный участок между подающей и обратной линиями.

Диаметры клапанов:

DN 20, расход до 2 м³/ч арт. 1085206

DN 25, расход до 3 м³/ч арт. 1082508

DN 32, расход более 3 м³/ч арт. 1085210

1 Перепускной клапан

2 Примеры монтажа

3 Перепускной клапан для «Regumat»

1

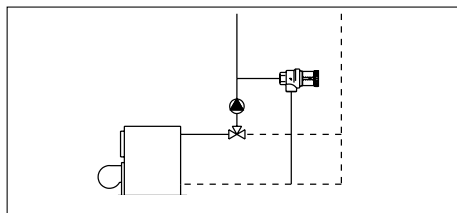

Для DN 25 - см. стр. 24

Для DN 32 - см. стр. 25

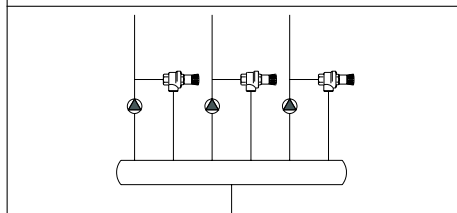

2

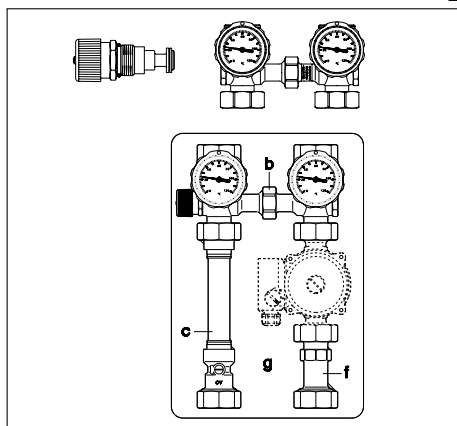



1

Шаровые краны «Optiflex» и «KFE»

Для слива и заполнения систем отопления, котлов и радиаторов.

1. Шаровый кран «Optiflex», латунный

PN 16, T=120 °C

С НР с самоуплотнением, с контрагайкой, со штуцером для шланга (мягкое уплотнение) и колпачком.

DN15 арт.1033314

DN 20 арт. 1033316

DN 25 арт. 1033308

То же, без штуцера для шланга:

DN 15 арт. 1033414

DN 20 арт. 1033416

DN 25 арт. 1033408

Имеются никелированные модели.



2

2. Шаровый кран KFE, латунный

PN12,5, T=120 °C.

С наружной резьбой, со штуцером для шланга и колпачком.

DN 15 арт. 1031004

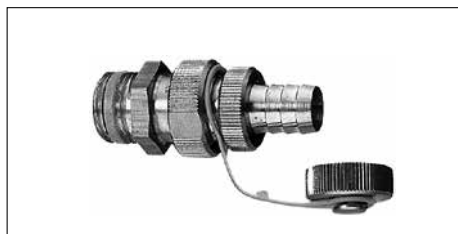

3

3. Вентиль F + E, латунный

PN16, T=150 °C.

С наружной резьбой, с самоуплотнением, со штуцером для шланга и колпачком.

DN 15 арт. 1033504



4

4. Шаровый кран KFE, бронзовый

PN16, T=150 °C.

С наружной резьбой, со штуцером для шланга и колпачком.

DN 15 арт. 1032404

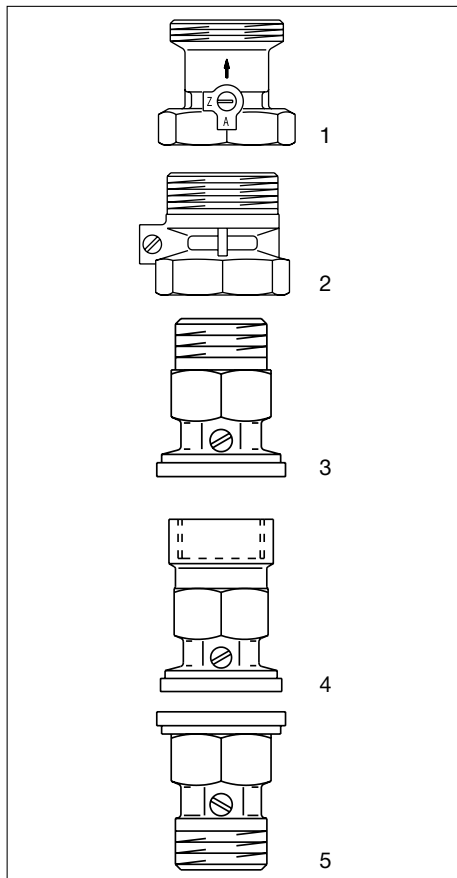

Обратные клапаны для насосов

Применяются в системах отопления с принудительной циркуляцией PN 10, T=120 °C.

При выключении насоса предотвращают возникновение естественной циркуляции

1. SVE

DN 20 G 1 ¼ арт. 1070006

DN 25 G 1 ½ арт. 1070008

DN 32 G 2 арт. 1070010

2. SVE

с автоматическим воздухоотводчиком

DN 25 G 1 ½ арт. 1070308

DN 32 G 2 арт. 1070310

3. SVA

DN 25 G 1 ½ арт. 1070108

DN 32 G 2 арт. 1070110

4. SVI

DN 25 G 1 ½ арт. 1070208

DN 32 G 2 арт. 1070210

5. «Flowstop» SFA

устанавливаются перед насосом

DN 25 G 1 ½ арт. 1070408

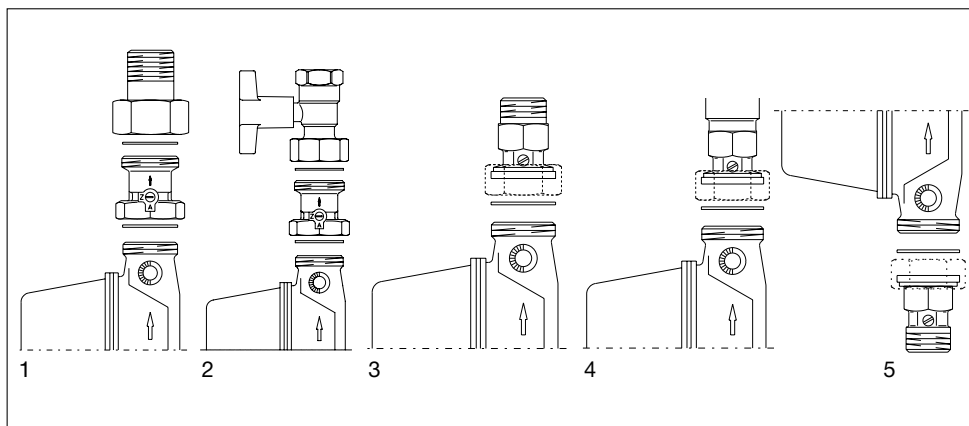

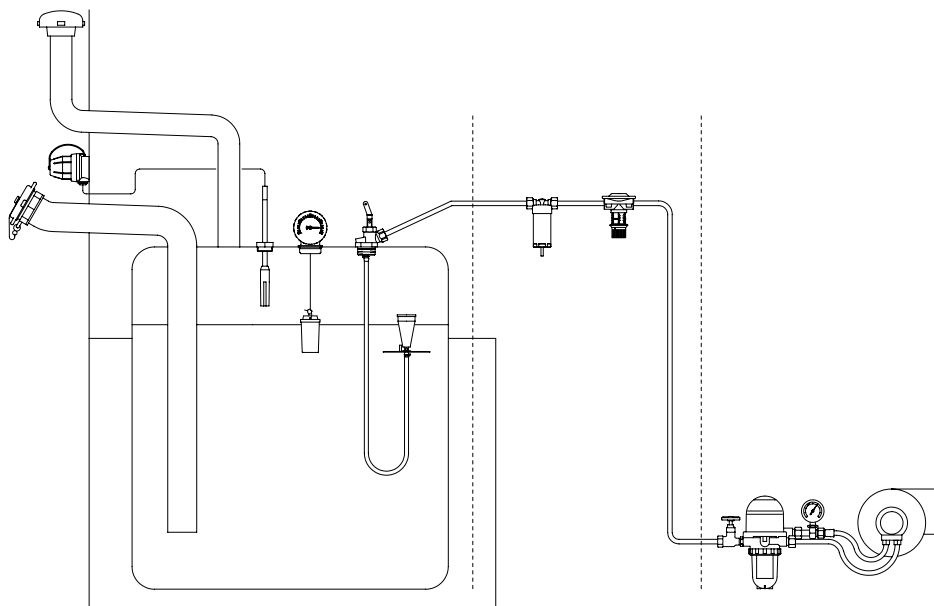

Арматура для топливных емкостей:

- крышки горловин топливных емкостей
- указатели уровня топлива
- арматурные узлы для отбора топлива

Арматура для топливопроводов:

- предохранительные клапаны
- запорные и переключающие краны

Фильтры жидкого топлива и воздухоотводчики:

- фильтры «Oilpur» для двухтрубных систем
- фильтры «Oilpur» для однетрубных систем
- фильтры «Oilpur» для однетрубных систем с перемычкой «насос-фильтр»
- комбинация фильтр/воздухоотводчик «Tos-Duo»
- воздухоотводчик «Tos-Duo»
- комплектующие



Арматурные узлы забора топлива «Flexo-Bloc»

Применяются для обеспечения постоянного отбора чистого топлива из резервуара в однотрубных и двухтрубных системах. Устанавливаются на горловину в верхней части резервуара.

Имеют в составе:

- шаровой обратный клапан
- гибкий шланг с поплавком с ограничителем забора топлива.

Указатели уровня топлива

Применяются для контролировать уровень топлива в резервуаре.

1

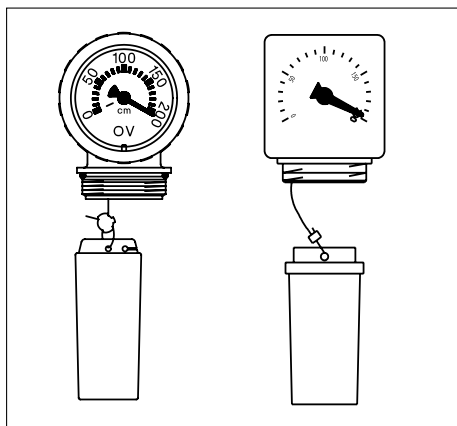

2

1 Узлы забора топлива «Flexo-Bloc»

2 Механические указатели уровня

3 Пневматический указатель уровня

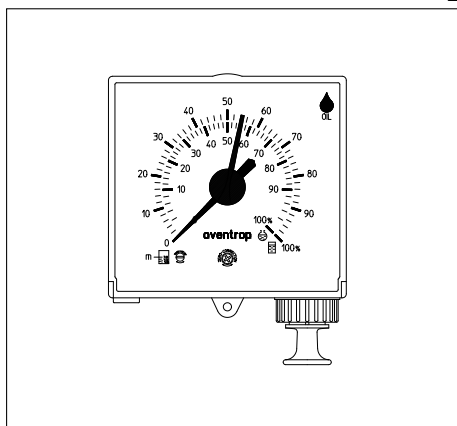

3

Двухтрубная система

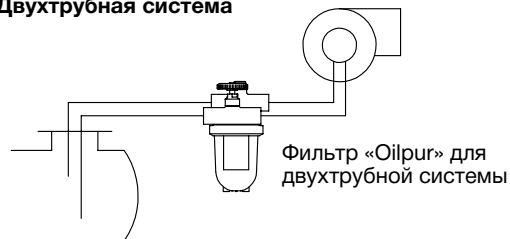

Однотрубная система с переключкой «насос-фильтр»

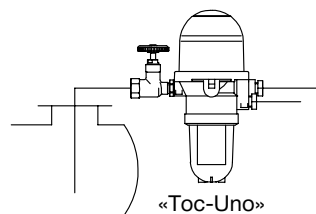

«Тос-Упо»

или

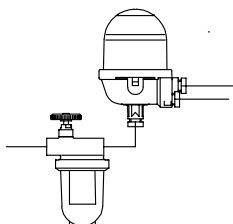

или

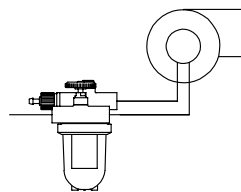

Фильтр «Oiler» для однотрубной системы

Фильтр «Oiler» для однотрубной системы с переключкой «насос-фильтр»

Однотрубная система

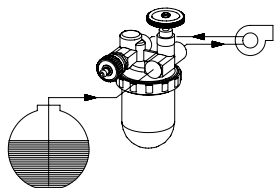
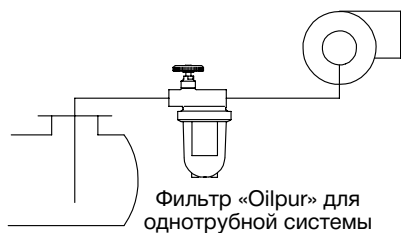

Фильтр «Oiler» для однотрубной системы

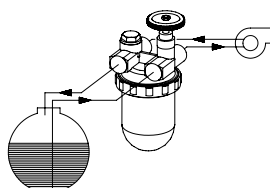

Фильтр «Oiler» для двухтрубной системы



Воздухоотводчики «Тос-Уно»

Предназначены для автоматического удаления воздуха из топлива.

Комбинированные фильтры/воздухоотводчики «Тос-Дуо»

позволяют одновременно производить фильтрацию топлива и удаление воздуха из него.

- 1 Фильтры «Тос-Уно» и «Тос-Дуо»
- 2 Схема подключения «Тос-Уно»
- 3 Схема подключения «Тос-Дуо»
- 4 Схема работы «Тос-Дуо»

1

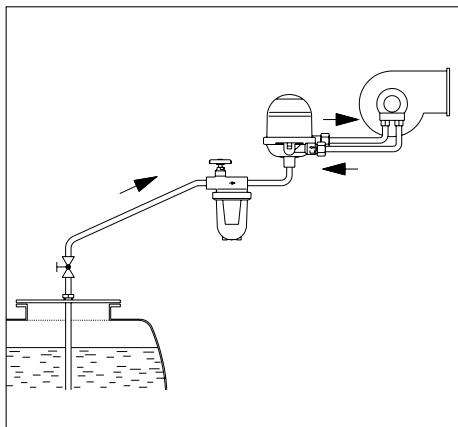

2

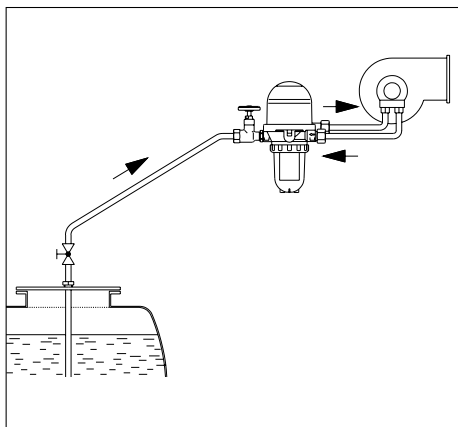

3

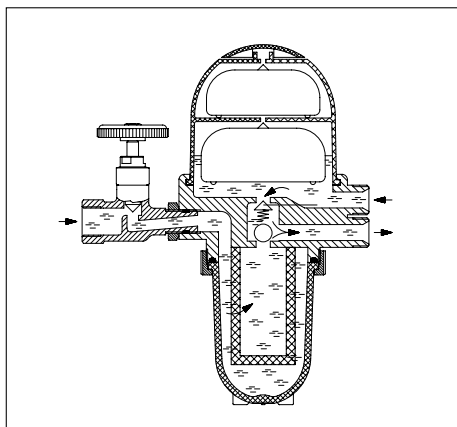

4



Фильтрующие патроны

1. Пластиковый

- обеспечивает высокую степень очистки

Для горелок малой и средней мощности. При сильном загрязнении топлива рекомендуется использовать длинные патроны с большой рабочей поверхностью (Magnum).

Siku	50 – 75 µm
	25 – 40 µm
Siku для Magnum	50 – 75 µm
Siku для Magnum	25 – 40 µm

2. Сетчатый из нержавеющей стали

- обеспечивает высокую степень очистки от крупных частиц. Обладает большим периодом эксплуатации и легко очищается топливом.

Niro	100 – 150 µm
------	--------------

3. Войлочный 50- 75 µm

- обеспечивает высокую степень очистки

Рекомендуется только от 30 кВт. Для горелок средней и большой мощности.

4. Спеченая бронза

- обеспечивает очень высокую степень очистки, но плохо чистится

Sika	0 50 - 100 µm
Sika	2 25 - 40 µm
Sika	3 20 - 25 µm

5. Бумажный

- обеспечивает тонкую очистку за счет очень большой фильтрующей поверхности.

Рекомендуется для небольших одноконтурных систем до 50 кВт.

Opticlean (короткий)	5 – 20 µm
Opticlean (длинный)	5 – 20 µm

6. Сменный фильтр PN10 25 µm

- повышенный период эксплуатации

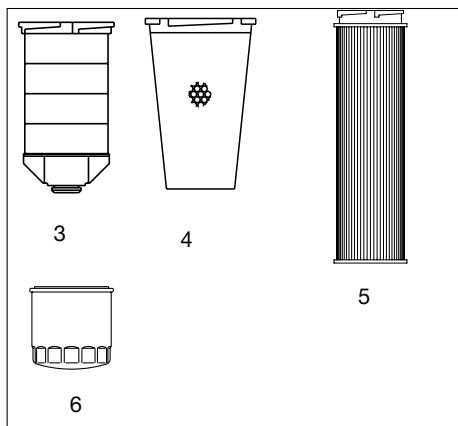
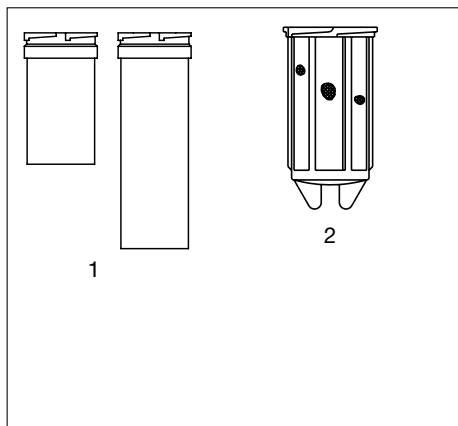



Предохранительные клапаны

Применяются для предотвращения опустошения резервуара в случае утечки топлива в следующих за клапаном частях системы (например, утечки из трубопровода).

Устанавливаются во всасывающий трубопровод, если максимальный уровень топлива в емкости находится выше нижней точки потребления.

Мембранный клапан «Oilstop V»:

- минимальные потери давления
- функция спуска воздуха
- не требует дополнительной энергии и техобслуживания
- при нагреве топлива выравнивает давление между вентилем и горелкой

Разница высот между «Oilstop V» и самой нижней точкой всасывающего трубопровода до 4 м.

Электромагнитный клапан «Oilstop MV»:

- минимальные потери давления
 - не требует техобслуживания
- Разница высот между «Oilstop MV» и самой нижней точкой всасывающего трубопровода до 10 м.

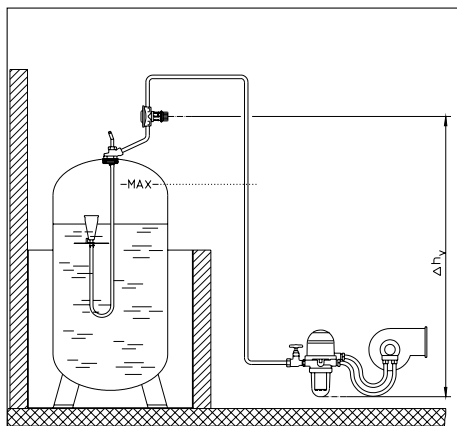

1

2

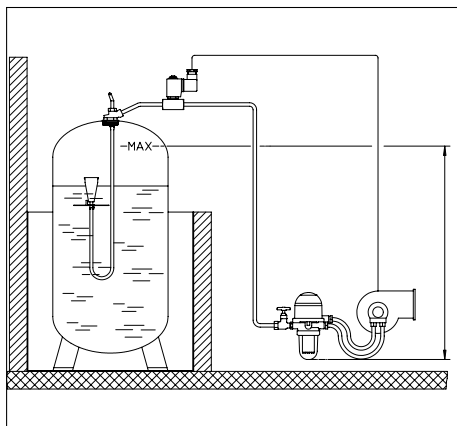

3

1 Клапаны «Oilstop V» и «Oilstop MV»

2 Мембранный клапан «Oilstop V»

3 Электромагнитный клапан «Oilstop MV»



Контроллер для систем отопления «Regtronic RHB», арт. 1152093

Для погодозависимого регулирования одного смесительного, одного прямого отопительного контура и контура ГВС. Альтернативно может регулировать до 5 прямых отопительных контуров, осуществлять функцию запро-содополнительного нагрева и дополнительные функции.

Интуитивная параметризация с помощью запрограммированных принципиальных схем отопления и имеющихся функций.

Область применения:

- расширение или замена существующей схемы управления котлом
- модернизация существующих систем
- выбор индивидуальной принципиальной схемы отопления
- контроллер и дополнительный модуль для решения многофункциональных коммутационных задач

Функции регулирования:

Отопление:

- погодозависимое регулирование отопительных контуров
- дополнительный нагрев
- нагрев контура ГВС приоритетом включения
- циркуляция (различные режимы по временной программе)
- термическая дезинфекция (с сообщением об ошибке)

Дополнительные функции:

- реле ошибки, параллельное реле
- твердотопливный котел, повышение темп. обратной линии к котлу, ΔT регулирование
- управление смешением, функция термостата
- теплообмен, послышное накопление
- таймер

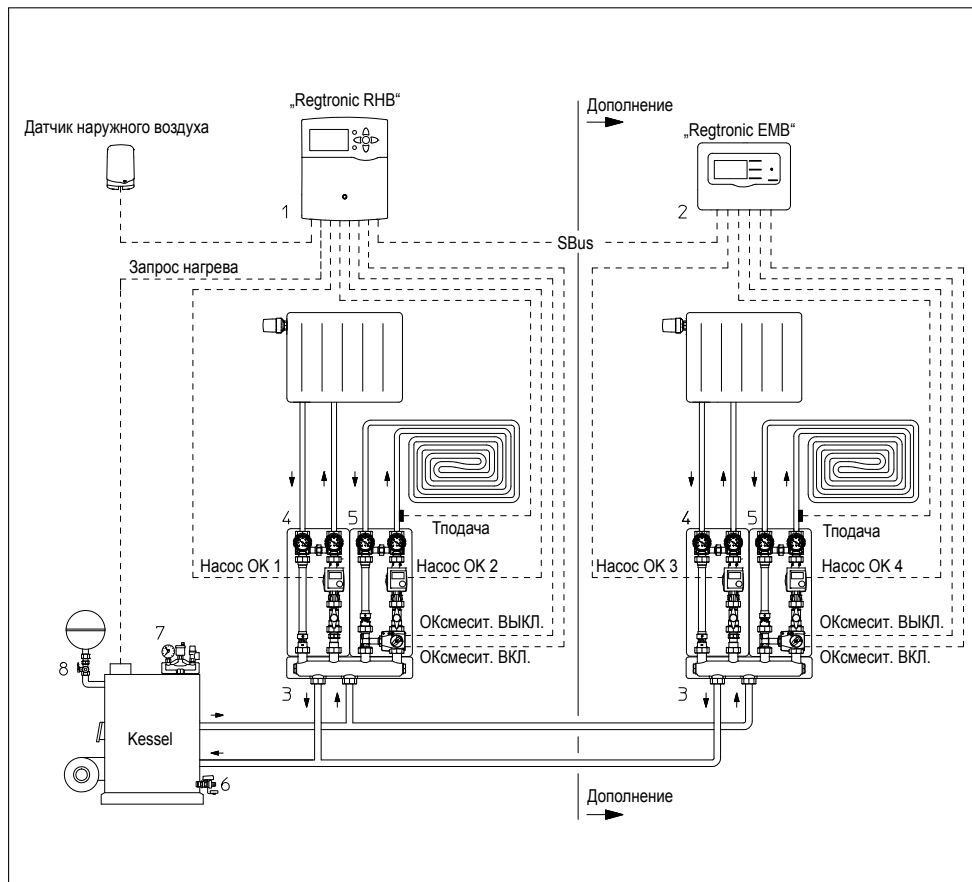

Погодозависимое регулирование 2 смешиваемых и 2 прямых отопительных контуров с запросом нагрева (напр., от обычного котла или теплового насоса) состоит из контроллера системы отопления «Regtronic RHB» с датчиком наружного воздуха и дополнительного модуля «Regtronic EMB».

- 1 «Regtronic RHB» контроллер системы отопления с датчиком наружного воздуха
- 2 «Regtronic EMB» дополнительный модуль
- 3 Распределительная гребенка для «Regumat»
- 4 «Regumat S»
- 5 «Regumat M3»
- 6 «Optiflex» шаровой кран
- 7 «MSMBlock» группа безопасности котла
- 8 «ExtraCon» колпачковый кран

Представительство КТ
«Овентроп ГмбХ и Ко. КГ»
109456 Москва
Рязанский пр-т, д. 75, корп. 4
Тел.: (495) 984-54-50
Тел./факс: (495) 984-54-51
E-mail: info@oventrop.ru
Internet: www.oventrop.ru