

Область применения и функции:

Манометр низкого давления служит для контроля загрязнения фильтра во время работы горелки. Он устанавливается за фильтром или воздухоотводчиком во всасывающем трубопроводе. Манометр привинчивают и выравнивают.

Система работает оптимально в диапазоне от 0 до -0,3 бар.

Между -0,3 и -0,5 бар рекомендуется заменить фильтр.

При дальнейшем отрицательном росте давления могут произойти сбои в работе системы и износ насоса.

При высоко расположенной емкости давление будет положительным. Манометр не подходит для установки в систему с насосами, работающими в режиме нагнетания. Если при неработающей горелке давление растёт, необходимо выравнять давление, чтобы предотвратить повреждение манометра (предусмотреть устройство для выравнивания давления или удалить обратный клапан).

Диапазон шкалы: от -1,0 до 0,6 бар.

Подключение:

R $\frac{3}{8}$ x R $\frac{3}{8}$

$\frac{3}{8}$ НГ x G $\frac{3}{8}$ с внутр. евроконусом

артикул № 212 02 85

артикул № 212 02 85

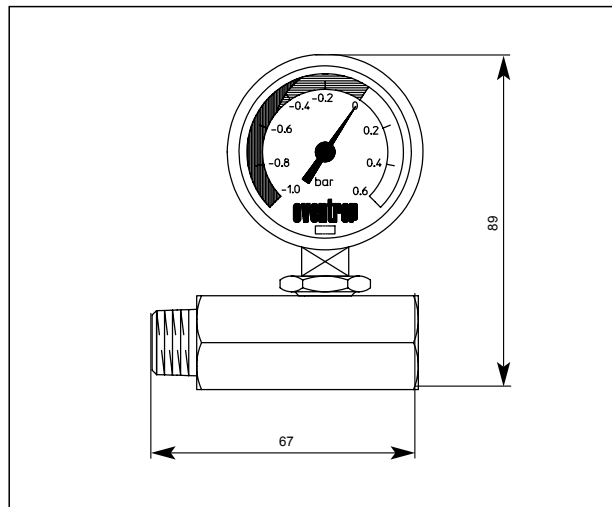

Размеры